

照明器具取扱説明書

型番：YTL-546

安全上の注意

警告

- 器具を改造したり部品を変更して使用しないでください。
器具落下、転倒、感電、火災等の原因となります。
- ランプに水滴をかけたり、器具のすき間などに針金、ピンなどを差し込まないでください。
感電、火災等の原因となります。
- 紙や布などを器具にかぶせたり、近くに置いたりして使用しないでください。火災等の原因となります。
- 点灯中及び消灯直後は器具が高温になっておりますので、手を触れないでください。
やけど等の原因となります。

ご使用上の注意

- この器具は室内使用器具です。但し、浴室などの高温、高湿な場所でのご使用は、絶対にさけてください。(感電・火災・故障等の原因となります)
- 布団・カーテン等の可燃物に近づけて使用しないでください。シェード(かざ)に布や紙を直接触れないようにしてください。(火災・故障等の原因となります)
- 器具は必ず水平な安定性のよい場所に設置してご使用ください。(転倒による火災・けが・故障等の原因となります)
- 濡れた手では絶対器具に触れないでください。(感電の原因となります)
- 電源プラグを外す時は、必ずプラグ部分を持ってください。
(コードを引っ張ると断線の恐れがあります)
- お手入れの際、シンナー、ベンジンなどのご使用はおやめください。(変色、変質の原因となります)
- お手入れの際、器具に水をかけたり、水洗いしないでください。
(感電・火災・故障の原因となります)
- 直射日光の当たる場所でのご使用は避けてください。(変色・変質の原因となります)
- 器具の近くに高温のストーブ、発熱体を置かないでください。(火災の原因となります)
- ガラス製品の取り扱いにはご注意ください。(割れるとけがの原因となります)
- 電源コードの上に重いものを載せたり、ねじったり、引っ張ったりしないでください。(感電・火災・故障等の原因となります)
- この取扱説明書はいつでも見られる所に大切に保管してください。

■ご使用方法

1. ヘッドとベースを開いてください。
この時、本体を手でしっかりと持ちゆくり行ってください。
可動範囲を超えて力を加えると故障、破損の原因となります。
2. 本体後部の DC 端子に USB ケーブルを差し込み片方は AC アダプタに差し込み AC アダプタを手でしっかりと持ちコンセントに差し込み充電を開始してください。
この時、ぬれた手で触れると感電の恐れがあります。
※フル充電時間は3時間です。
照度により7時間～2時間 USB ケーブルを外して使用することが可能です。
充電中は充電ランプが赤色点灯しフル充電になると充電ランプが緑色点灯に変わります。
充電はパソコン、モバイルバッテリーからも可能です。
3. タッチスイッチを指先で軽くタッチすると LED の照度が低→中→高→OFF に変わります。

■製品仕様

入力電圧：AC100V～240V
出力電圧：DC5V=500mA
消費電力：2.5W
電池容量：800mAh リチウムイオン(交換不可)
LED チップ：28 個(交換不可)
本体材質：ABS

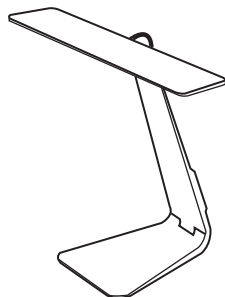
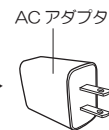
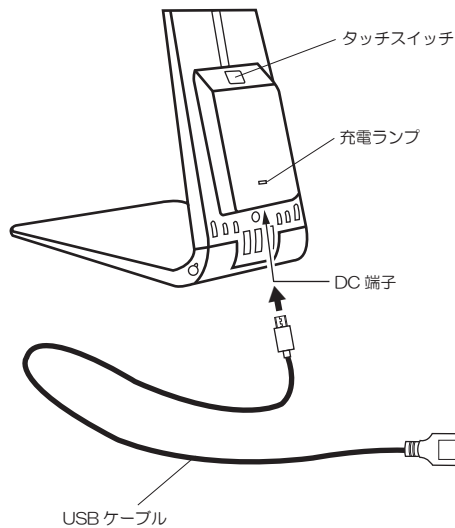
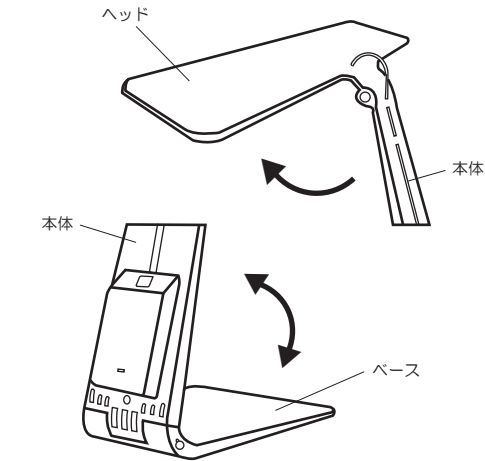

youwa

輸入元 株式会社 **ユーワ**
北海道旭川市東鷹栖 4 線 10 号 2-1
TEL 0166-57-7000
URL <http://n43-youwa.com>

商品のお問い合わせフリーダイヤル
0120-81-2988
(受付時間 土曜・日曜・祝日を除く 10:00～17:00)