

アラームクロック取扱説明書

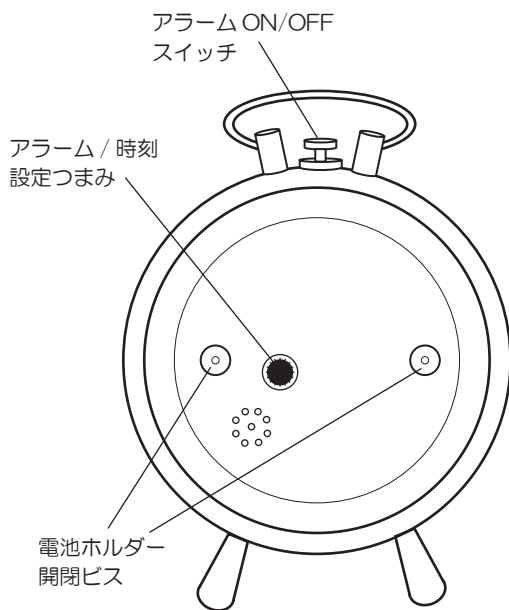

型番：YCK-421

1. 電池を入れる。

電池ホルダー開閉ビスを外し、電池ホルダーの＋と－を確かめ、単3乾電池を確実に電池ホルダーに入れてください。

2. 時刻を合せる。

アラーム / 時刻設定つまみを軽く手前に引き、つまみを回して、時刻を合せてください。

3. アラームを設定する。

アラーム / 時刻設定つまみを押し込んだ状態でつまみを回して、ご希望の時刻にアラーム針を合せてください。

この時、アラーム ON/OFF スイッチが上がっている状態が ON です。

下がっている状態の時はアラーム ON/OFF スイッチを押してください。

5. アラームを止める。

アラーム ON/OFF スイッチを押してください。

！ 注 意

■使用場所について、下記のような場所では使用しないでください。

- ・屋外
- ・温度が 50℃以上、又は -10℃以下になる場所
- ・浴室などの湿気の多い場所
- ・振動の激しい場所
- ・大型テレビ、スピーカーのそばや強い磁気のある場所
- ・ほこりの多く発生する場所

■設置について

- ・設置は水平な安定した場所をお選びください。
- ・本体脚部で設置個所に傷が着かないように注意してください。

■時計のお手入れ方法について

- ・時計の汚れやほこりをとる時は、柔らかい布でからぶきしてください。
- ・ベンジン、シンナー、磨き粉、ブラシ等は使用しないでください。

■電池について

- ・1年ごとに新しい電池とお取替えください。
- ・古い電池は中の液がもれて時計やその周りの物を傷める事があります。

●この取扱説明書はいつでも見られる所に大切に保管してください。

youwa

輸入元 株式会社 **ユーワ**
北海道旭川市東鷹栖 4 線 10 号 2-1
TEL 0166-57-7000
URL <http://n43-youwa.com>

商品のお問い合わせフリーダイヤル
0120-81-2988
(受付時間 土曜・日曜・祝日を除く 10:00～17:00)